

# Epoch Deep Ball エポックディープボール

ストレートネック

Straight Neck



R公差 R tolerance:  $R \leq 0.25 : \pm 0.003$ ,  $0.25 < R : \pm 0.005$   
 h5 0 ~ -0.005 (mm)

CSコート採用で長寿命、高い耐折損性。  
 THコート採用で高硬度材に適しています。高い耐折損性。  
 CS coating provides long life. High breakage resistance.  
 TH coating makes it ideal for high-hardness materials. High breakage resistance.

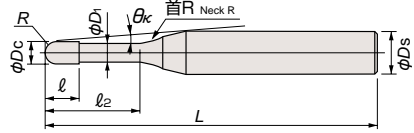

2枚刃  
2Flutes



## EPDB2○○○-○○(-TH)



CSコート		THコート		寸法 Size(mm)										勾配角に対する実有効首下長 The effective under-neck length for the various draft angles				
商品コード Item Code	在庫 Stock	商品コード Item Code	在庫 Stock	ボール半径 R	外径 Dc Mill Dia.	首下長 ℓ2 Under Neck Length	刃長 ℓ Flute Length	首径 D1 Neck Dia.	全長 L Overall Length	シャンク径 Ds Shank Dia.	首R Neck R	干渉角 θc Interference Angle	0.5°	1°	1.5°	2°	3°	
EPDB2001-0.2	<input type="checkbox"/>	EPDB2001-0.2-TH	<input type="checkbox"/>	0.05	0.1	0.2	0.08	0.08	45	4	1	11.76	0.35	0.37	0.39	0.41	0.44	
EPDB2001-0.3	<input type="checkbox"/>	EPDB2001-0.3-TH	<input type="checkbox"/>			0.3	0.08	0.08	45	4	1	11.64	0.46	0.48	0.5	0.53	0.57	
EPDB2001-0.5	<input type="checkbox"/>	EPDB2001-0.5-TH	<input type="checkbox"/>			0.5	0.08	0.08	45	4	1	11.4	0.67	0.7	0.73	0.76	0.81	
EPDB2002-0.5	<input type="checkbox"/>	EPDB2002-0.5-TH	<input type="checkbox"/>	0.1	0.2	0.5	0.15	0.17	50	4	10	11.42	1.2	1.35	1.52	1.68	2.01	
EPDB2002-1	<input type="checkbox"/>	EPDB2002-1-TH	<input type="checkbox"/>			1	0.15	0.17	50	4	10	10.86	1.76	1.97	2.17	2.37	2.74	
EPDB2002-1.5	<input type="checkbox"/>	EPDB2002-1.5-TH	<input type="checkbox"/>			1.5	0.15	0.17	50	4	10	10.35	2.32	2.57	2.8	3.02	3.44	
EPDB2002-2	<input type="checkbox"/>	EPDB2002-2-TH	<input type="checkbox"/>			2	0.15	0.17	50	4	10	9.88	2.88	3.16	3.42	3.66	4.11	
EPDB2002-2.5	<input type="checkbox"/>	EPDB2002-2.5-TH	<input type="checkbox"/>			2.5	0.15	0.17	50	4	10	9.46	3.43	3.75	4.03	4.28	4.76	
EPDB2002-3	<input type="checkbox"/>	EPDB2002-3-TH	<input type="checkbox"/>			3	0.15	0.17	50	4	10	9.07	3.98	4.33	4.62	4.9	5.4	
EPDB2003-1	<input type="checkbox"/>	EPDB2003-1-TH	<input type="checkbox"/>	0.15	0.3	1	0.25	0.27	50	4	10	10.89	1.76	1.96	2.16	2.35	2.72	
EPDB2003-1.5	<input type="checkbox"/>	EPDB2003-1.5-TH	<input type="checkbox"/>			1.5	0.25	0.27	50	4	10	10.36	2.32	2.56	2.79	3.01	3.42	
EPDB2003-2	<input type="checkbox"/>	EPDB2003-2-TH	<input type="checkbox"/>			2	0.25	0.27	50	4	10	9.88	2.88	3.16	3.41	3.65	4.09	
EPDB2003-2.5	<input type="checkbox"/>	EPDB2003-2.5-TH	<input type="checkbox"/>			2.5	0.25	0.27	50	4	10	9.45	3.43	3.74	4.02	4.27	4.74	
EPDB2003-3	<input type="checkbox"/>	EPDB2003-3-TH	<input type="checkbox"/>			3	0.25	0.27	50	4	10	9.05	3.98	4.32	4.62	4.89	5.39	
EPDB2004-1	<input type="checkbox"/>	EPDB2004-1-TH	<input type="checkbox"/>	0.2	0.4	1	0.3	0.37	50	4	10	10.91	1.75	1.95	2.14	2.33	2.7	
EPDB2004-1.5	<input type="checkbox"/>	EPDB2004-1.5-TH	<input type="checkbox"/>			1.5	0.3	0.37	50	4	10	10.37	2.31	2.55	2.78	2.99	3.4	
EPDB2004-2	<input type="checkbox"/>	EPDB2004-2-TH	<input type="checkbox"/>			2	0.3	0.37	50	4	10	9.88	2.87	3.15	3.4	3.63	4.07	
EPDB2004-2.5	<input type="checkbox"/>	EPDB2004-2.5-TH	<input type="checkbox"/>			2.5	0.3	0.37	50	4	10	9.43	3.42	3.73	4.01	4.26	4.73	
EPDB2004-3	<input type="checkbox"/>	EPDB2004-3-TH	<input type="checkbox"/>			3	0.3	0.37	50	4	10	9.03	3.97	4.31	4.61	4.88	5.37	
EPDB2004-3.5	<input type="checkbox"/>	EPDB2004-3.5-TH	<input type="checkbox"/>			3.5	0.3	0.37	50	4	10	8.65	4.52	4.88	5.2	5.48	6	
EPDB2004-4	<input type="checkbox"/>	EPDB2004-4-TH	<input type="checkbox"/>			4	0.3	0.37	50	4	10	8.3	5.07	5.45	5.79	6.09	6.63	
EPDB2004-4.5	<input type="checkbox"/>	EPDB2004-4.5-TH	<input type="checkbox"/>	4.5	0.3	0.37	50	4	10	7.99	5.61	6.02	6.37	6.68	7.24			
EPDB2005-1	<input type="checkbox"/>	EPDB2005-1-TH	<input type="checkbox"/>	0.25	0.5	1	0.35	0.47	50	4	10	10.94	1.74	1.94	2.13	2.31	2.68	
EPDB2005-2	<input type="checkbox"/>	EPDB2005-2-TH	<input type="checkbox"/>			2	0.35	0.47	50	4	10	9.88	2.86	3.14	3.39	3.62	4.06	
EPDB2005-3	<input type="checkbox"/>	EPDB2005-3-TH	<input type="checkbox"/>			3	0.35	0.47	50	4	10	9	3.97	4.3	4.6	4.87	5.36	
EPDB2005-4	<input type="checkbox"/>	EPDB2005-4-TH	<input type="checkbox"/>			4	0.35	0.47	50	4	10	8.27	5.06	5.45	5.78	6.08	6.61	
EPDB2005-5	<input type="checkbox"/>	EPDB2005-5-TH	<input type="checkbox"/>			5	0.35	0.47	50	4	10	7.64	6.15	6.57	6.94	7.26	7.84	
EPDB2005-5.5	<input type="checkbox"/>	EPDB2005-5.5-TH	<input type="checkbox"/>			5.5	0.35	0.47	50	4	10	7.36	6.69	7.13	7.51	7.85	8.45	
EPDB2005-6	<input type="checkbox"/>	EPDB2005-6-TH	<input type="checkbox"/>			6	0.35	0.47	50	4	10	7.1	7.23	7.69	8.08	8.43	9.05	
EPDB2005-8	<input type="checkbox"/>	EPDB2005-8-TH	<input type="checkbox"/>			8	0.35	0.47	50	4	10	6.23	9.37	9.9	10.34	10.73	11.41	
EPDB2006-1	<input type="checkbox"/>	EPDB2006-1-TH	<input type="checkbox"/>	0.3	0.6	1	0.4	0.57	50	4	10	10.98	1.74	1.93	2.11	2.3	2.66	
EPDB2006-2	<input type="checkbox"/>	EPDB2006-2-TH	<input type="checkbox"/>			2	0.4	0.57	50	4	10	9.88	2.86	3.13	3.38	3.61	4.04	
EPDB2006-3	<input type="checkbox"/>	EPDB2006-3-TH	<input type="checkbox"/>			3	0.4	0.57	50	4	10	8.98	3.96	4.3	4.59	4.85	5.35	
EPDB2006-4	<input type="checkbox"/>	EPDB2006-4-TH	<input type="checkbox"/>			4	0.4	0.57	50	4	10	8.22	5.06	5.44	5.77	6.07	6.6	
EPDB2006-5	<input type="checkbox"/>	EPDB2006-5-TH	<input type="checkbox"/>			5	0.4	0.57	50	4	10	7.59	6.14	6.57	6.93	7.25	7.83	
EPDB2006-6	<input type="checkbox"/>	EPDB2006-6-TH	<input type="checkbox"/>			6	0.4	0.57	50	4	10	7.04	7.22	7.69	8.08	8.42	9.04	
EPDB2006-7	<input type="checkbox"/>	EPDB2006-7-TH	<input type="checkbox"/>			7	0.4	0.57	50	4	10	6.57	8.3	8.8	9.21	9.58	10.22	
EPDB2006-8	<input type="checkbox"/>	EPDB2006-8-TH	<input type="checkbox"/>			8	0.4	0.57	50	4	10	6.16	9.36	9.9	10.34	10.72	11.4	
EPDB2006-9	<input type="checkbox"/>	EPDB2006-9-TH	<input type="checkbox"/>			9	0.4	0.57	50	4	10	5.79	10.43	10.99	11.46	11.86	12.56	
EPDB2006-10	<input type="checkbox"/>	EPDB2006-10-TH	<input type="checkbox"/>			10	0.4	0.57	50	4	10	5.47	11.49	12.09	12.57	12.99	13.72	
EPDB2006-12	<input type="checkbox"/>	EPDB2006-12-TH	<input type="checkbox"/>			12	0.4	0.57	50	4	10	4.92	13.61	14.26	14.78	15.23	16	

印：特定代理店在庫です。弊社営業へお問合せください。  
 : Stocked by specified distributor. Contact with our sales department.

THコート品を注文される場合は商品コードの末尾に-THをつけてください。  
 When you want to order TH coated items from us, please add the suffix -TH at the end of the item code.

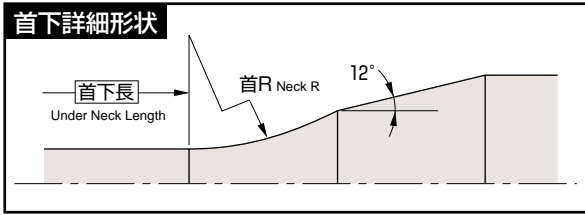

**【注意】**  
加工物に勾配がついている場合、干渉領域は、首下長さよりも長くなります。それぞれの勾配角に対する実有効首下長をご参照ください。  
また、工具が加工物に干渉する角度を干渉角度 $\theta_k$ で表示していますので合わせてご参照ください。

**【Note】**  
If the workpiece has draft angle, the interference length will be longer than the under-neck length. Please refer to the effective under-neck length for the various draft angles.  
In addition, the angle at which the tool will interfere with the workpiece is shown as the "interference angle  $\theta_k$ ", and should also be referred to.

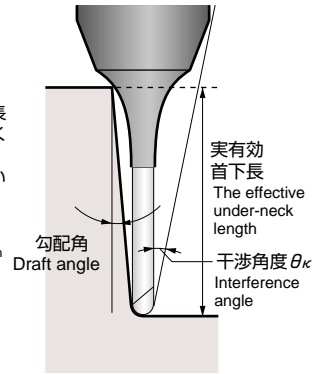

## EPDB2○○○-○○(-TH)

CSコート		THコート		寸法 Size(mm)										勾配角に対する実有効首下長 The effective under-neck length for the various draft angles				
商品コード Item Code	在庫 Stock	商品コード Item Code	在庫 Stock	ボール半径 R	外径 $D_c$ Mill Dia.	首下長 $l_2$ Under Neck Length	刃長 $l$ Flute Length	首径 $D_1$ Neck Dia.	全長 $L$ Overall Length	シャンク径 $D_s$ Shank Dia.	首R Neck R	干渉角度 $\theta_k$ Interference Angle	0.5°	1°	1.5°	2°	3°	
EPDB2008-2	<input type="checkbox"/>	EPDB2008-2-TH	<input type="checkbox"/>	0.4	0.8	2	0.5	0.77	50	4	10	9.87	2.85	3.11	3.35	3.58	4.01	
EPDB2008-4	<input type="checkbox"/>	EPDB2008-4-TH	<input type="checkbox"/>			4	0.5	0.77	50	4	10	8.14	5.05	5.43	5.75	6.05	6.58	
EPDB2008-5	<input type="checkbox"/>	EPDB2008-5-TH	<input type="checkbox"/>			5	0.5	0.77	50	4	10	7.48	6.13	6.56	6.91	7.24	7.81	
EPDB2008-6	<input type="checkbox"/>	EPDB2008-6-TH	<input type="checkbox"/>			6	0.5	0.77	50	4	10	6.92	7.21	7.68	8.06	8.41	9.02	
EPDB2008-8	<input type="checkbox"/>	EPDB2008-8-TH	<input type="checkbox"/>			8	0.5	0.77	50	4	10	6.01	9.36	9.89	10.33	10.71	11.38	
EPDB2008-10	<input type="checkbox"/>	EPDB2008-10-TH	<input type="checkbox"/>			10	0.5	0.77	50	4	10	5.32	11.49	12.08	12.56	12.98	13.7	
EPDB2010-2	<input type="checkbox"/>	EPDB2010-2-TH	<input type="checkbox"/>	0.5	1	2	0.8	0.96	50	4	10	9.84	2.9	3.15	3.37	3.59	4.01	
EPDB2010-3	<input type="checkbox"/>	EPDB2010-3-TH	<input type="checkbox"/>			3	0.8	0.96	50	4	10	8.84	4	4.31	4.59	4.84	5.32	
EPDB2010-4	<input type="checkbox"/>	EPDB2010-4-TH	<input type="checkbox"/>			4	0.8	0.96	50	4	10	8.02	5.09	5.45	5.77	6.06	6.58	
EPDB2010-5	<input type="checkbox"/>	EPDB2010-5-TH	<input type="checkbox"/>			5	0.8	0.96	50	4	10	7.34	6.17	6.58	6.93	7.24	7.81	
EPDB2010-6	<input type="checkbox"/>	EPDB2010-6-TH	<input type="checkbox"/>			6	0.8	0.96	50	4	10	6.77	7.25	7.7	8.08	8.41	9.02	
EPDB2010-7	<input type="checkbox"/>	EPDB2010-7-TH	<input type="checkbox"/>			7	0.8	0.96	50	4	10	6.28	8.32	8.81	9.21	9.57	10.21	
EPDB2010-8	<input type="checkbox"/>	EPDB2010-8-TH	<input type="checkbox"/>			8	0.8	0.96	50	4	10	5.85	9.39	9.91	10.34	10.72	11.38	
EPDB2010-9	<input type="checkbox"/>	EPDB2010-9-TH	<input type="checkbox"/>			9	0.8	0.96	50	4	10	5.48	10.45	11	11.45	11.85	12.55	
EPDB2010-10	<input type="checkbox"/>	EPDB2010-10-TH	<input type="checkbox"/>			10	0.8	0.96	50	4	10	5.15	11.52	12.09	12.57	12.98	13.7	
EPDB2010-12	<input type="checkbox"/>	EPDB2010-12-TH	<input type="checkbox"/>			12	0.8	0.96	55	4	10	4.6	13.63	14.26	14.78	15.22	15.99	
EPDB2010-14	<input type="checkbox"/>	EPDB2010-14-TH	<input type="checkbox"/>			14	0.8	0.96	55	4	10	4.16	15.74	16.42	16.97	17.44	18.54	
EPDB2010-16	<input type="checkbox"/>	EPDB2010-16-TH	<input type="checkbox"/>			16	0.8	0.96	55	4	10	3.79	17.84	18.56	19.14	19.64	21.2	
EPDB2010-18	<input type="checkbox"/>	EPDB2010-18-TH	<input type="checkbox"/>	18	0.8	0.96	60	4	10	3.49	19.93	20.7	21.31	21.83	23.85			
EPDB2010-20	<input type="checkbox"/>	EPDB2010-20-TH	<input type="checkbox"/>	20	0.8	0.96	60	4	10	3.23	22.02	22.83	23.47	24.01	26.51			
EPDB2012-8	<input type="checkbox"/>	EPDB2012-8-TH	<input type="checkbox"/>	0.6	1.2	8	1.1	1.15	50	4	10	5.67	9.42	9.93	10.35	10.72	11.38	
EPDB2012-12	<input type="checkbox"/>	EPDB2012-12-TH	<input type="checkbox"/>			12	1.1	1.15	55	4	10	4.43	13.66	14.28	14.78	15.23	15.99	
EPDB2014-8	<input type="checkbox"/>	EPDB2014-8-TH	<input type="checkbox"/>	0.7	1.4	8	1.3	1.34	50	4	10	5.48	9.45	9.94	10.36	10.73	11.38	
EPDB2014-12	<input type="checkbox"/>	EPDB2014-12-TH	<input type="checkbox"/>			12	1.3	1.34	55	4	10	4.24	13.68	14.29	14.79	15.23	15.99	
EPDB2014-16	<input type="checkbox"/>	EPDB2014-16-TH	<input type="checkbox"/>			16	1.3	1.34	55	4	10	3.46	17.88	18.59	19.16	19.65	21.2	
EPDB2015-4	<input type="checkbox"/>	EPDB2015-4-TH	<input type="checkbox"/>	0.75	1.5	4	1.35	1.44	50	4	10	7.68	5.16	5.49	5.79	6.06	6.57	
EPDB2015-6	<input type="checkbox"/>	EPDB2015-6-TH	<input type="checkbox"/>			6	1.35	1.44	50	4	10	6.33	7.31	7.73	8.09	8.42	9.01	
EPDB2015-8	<input type="checkbox"/>	EPDB2015-8-TH	<input type="checkbox"/>			8	1.35	1.44	50	4	10	5.39	9.45	9.94	10.35	10.72	11.37	
EPDB2015-10	<input type="checkbox"/>	EPDB2015-10-TH	<input type="checkbox"/>			10	1.35	1.44	50	4	10	4.68	11.57	12.12	12.58	12.99	13.7	
EPDB2015-12	<input type="checkbox"/>	EPDB2015-12-TH	<input type="checkbox"/>			12	1.35	1.44	55	4	10	4.14	13.68	14.29	14.79	15.23	15.98	
EPDB2015-16	<input type="checkbox"/>	EPDB2015-16-TH	<input type="checkbox"/>			16	1.35	1.44	55	4	10	3.37	17.88	18.59	19.16	19.65	21.18	
EPDB2015-20	<input type="checkbox"/>	EPDB2015-20-TH	<input type="checkbox"/>	20	1.35	1.44	60	4	10	2.84	22.06	22.85	23.48	24.01	干渉なし			
EPDB2016-8	<input type="checkbox"/>	EPDB2016-8-TH	<input type="checkbox"/>	0.8	1.6	8	1.4	1.54	50	4	10	5.28	9.44	9.93	10.35	10.71	11.37	
EPDB2016-12	<input type="checkbox"/>	EPDB2016-12-TH	<input type="checkbox"/>			12	1.4	1.54	55	4	10	4.05	13.68	14.28	14.78	15.22	15.98	
EPDB2016-16	<input type="checkbox"/>	EPDB2016-16-TH	<input type="checkbox"/>			16	1.4	1.54	55	4	10	3.28	17.88	18.58	19.15	19.64	21.16	
EPDB2016-20	<input type="checkbox"/>	EPDB2016-20-TH	<input type="checkbox"/>			20	1.4	1.54	60	4	10	2.75	22.06	22.85	23.47	24.01	干渉なし	
EPDB2018-8	<input type="checkbox"/>	EPDB2018-8-TH	<input type="checkbox"/>	0.9	1.8	8	1.6	1.73	50	4	10	5.06	9.47	9.95	10.36	10.72	11.37	
EPDB2018-12	<input type="checkbox"/>	EPDB2018-12-TH	<input type="checkbox"/>			12	1.6	1.73	55	4	10	3.83	13.7	14.3	14.79	15.22	15.98	
EPDB2018-16	<input type="checkbox"/>	EPDB2018-16-TH	<input type="checkbox"/>			16	1.6	1.73	55	4	10	3.09	17.9	18.6	19.16	19.65	21.16	
EPDB2018-20	<input type="checkbox"/>	EPDB2018-20-TH	<input type="checkbox"/>			20	1.6	1.73	60	4	10	2.58	22.08	22.86	23.48	24.01	干渉なし	

印：特定代理店在庫です。弊社営業へお問合せください。  
：Stocked by specified distributor. Contact with our sales department.

THコート品を注文される場合は商品コードの末尾に-THをつけてください。  
 When you want to order TH coated items from us, please add the suffix -TH at the end of the item code.

# Epoch Deep Ball エポックディープボール

ストレートネック

Straight Neck



R公差 R tolerance:  $R \leq 0.25 : \pm 0.003$ ,  $0.25 < R : \pm 0.005$   
 h5 0 ~ -0.005 (mm)

CSコート採用で長寿命、高い耐折損性。  
 THコート採用で高硬度材に適しています。高い耐折損性。  
 CS coating provides long life. High breakage resistance.  
 TH coating makes it ideal for high-hardness materials. High breakage resistance.

2枚刃  
2Flutes

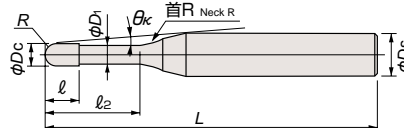

## EPDB2○○○-○○(-TH)



CSコート		THコート		寸法 Size(mm)										勾配角に対する実有効首下長 The effective under-neck length for the various draft angles				
商品コード Item Code	在庫 Stock	商品コード Item Code	在庫 Stock	ボール半径 R	外径Dc Mill Dia.	首下長ℓ2 Under Neck Length	刃長ℓ Flute Length	首径D1 Neck Dia.	全長L Overall Length	シャンク径Ds Shank Dia.	首R Neck R	干渉角θk Interference Angle	0.5°	1°	1.5°	2°	3°	
EPDB2020-3	<input type="checkbox"/>	EPDB2020-3-TH	<input type="checkbox"/>	1	2	3	1.7	1.92	50	4	10	8.26	4.16	4.4	4.64	4.86	5.29	
EPDB2020-4	<input type="checkbox"/>	EPDB2020-4-TH	<input type="checkbox"/>			4	1.7	1.92	50	4	10	7.23	5.23	5.54	5.81	6.07	6.55	
EPDB2020-6	<input type="checkbox"/>	EPDB2020-6-TH	<input type="checkbox"/>			6	1.7	1.92	50	4	10	5.78	7.38	7.77	8.11	8.43	9	
EPDB2020-8	<input type="checkbox"/>	EPDB2020-8-TH	<input type="checkbox"/>			8	1.7	1.92	50	4	10	4.81	9.5	9.97	10.37	10.73	11.37	
EPDB2020-10	<input type="checkbox"/>	EPDB2020-10-TH	<input type="checkbox"/>			10	1.7	1.92	50	4	10	4.12	11.62	12.15	12.6	12.99	13.69	
EPDB2020-12	<input type="checkbox"/>	EPDB2020-12-TH	<input type="checkbox"/>			12	1.7	1.92	55	4	10	3.61	13.73	14.31	14.8	15.23	15.98	
EPDB2020-14	<input type="checkbox"/>	EPDB2020-14-TH	<input type="checkbox"/>			14	1.7	1.92	55	4	10	3.2	15.83	16.47	16.99	17.45	18.51	
EPDB2020-16	<input type="checkbox"/>	EPDB2020-16-TH	<input type="checkbox"/>			16	1.7	1.92	55	4	10	2.88	17.92	18.61	19.17	19.65	干渉なし	
EPDB2020-18	<input type="checkbox"/>	EPDB2020-18-TH	<input type="checkbox"/>			18	1.7	1.92	60	4	10	2.62	20.01	20.74	21.33	21.84	干渉なし	
EPDB2020-20	<input type="checkbox"/>	EPDB2020-20-TH	<input type="checkbox"/>			20	1.7	1.92	60	4	10	2.4	22.1	22.87	23.49	24.02	干渉なし	
EPDB2020-22	<input type="checkbox"/>	EPDB2020-22-TH	<input type="checkbox"/>			22	1.7	1.92	60	4	10	2.22	24.18	24.99	25.63	26.35	干渉なし	
EPDB2020-25	<input type="checkbox"/>	EPDB2020-25-TH	<input type="checkbox"/>			25	1.7	1.92	65	4	10	1.99	27.3	28.16	28.84	干渉なし	干渉なし	
EPDB2020-30	<input type="checkbox"/>	EPDB2020-30-TH	<input type="checkbox"/>			30	1.7	1.92	70	4	10	1.7	32.49	33.42	34.29	干渉なし	干渉なし	
EPDB2020-35	<input type="checkbox"/>	EPDB2020-35-TH	<input type="checkbox"/>			35	1.7	1.92	75	4	10	1.48	37.65	38.67	干渉なし	干渉なし	干渉なし	
EPDB2020-40	<input type="checkbox"/>	EPDB2020-40-TH	<input type="checkbox"/>			40	1.7	1.92	80	4	10	1.31	42.81	43.89	干渉なし	干渉なし	干渉なし	
EPDB2030-8	<input type="checkbox"/>	EPDB2030-8-TH	<input type="checkbox"/>			1.5	3	8	2.5	2.88	55	6	10	6.19	9.61	10.03	10.4	10.74
EPDB2030-10	<input type="checkbox"/>	EPDB2030-10-TH	<input type="checkbox"/>	10	2.5			2.88	55	6	10	5.41	11.72	12.21	12.63	13	13.67	
EPDB2030-13	<input type="checkbox"/>	EPDB2030-13-TH	<input type="checkbox"/>	13	2.5			2.88	60	6	10	4.56	14.87	15.44	15.92	16.35	17.15	
EPDB2030-16	<input type="checkbox"/>	EPDB2030-16-TH	<input type="checkbox"/>	16	2.5			2.88	60	6	10	3.93	18.01	18.65	19.19	19.66	21.13	
EPDB2030-20	<input type="checkbox"/>	EPDB2030-20-TH	<input type="checkbox"/>	20	2.5			2.88	65	6	10	3.33	22.18	22.91	23.51	24.02	26.44	
EPDB2030-25	<input type="checkbox"/>	EPDB2030-25-TH	<input type="checkbox"/>	25	2.5			2.88	70	6	10	2.79	27.37	28.2	28.86	29.96	干渉なし	
EPDB2030-30	<input type="checkbox"/>	EPDB2030-30-TH	<input type="checkbox"/>	30	2.5			2.88	75	6	10	2.4	32.55	33.46	34.32	35.94	干渉なし	
EPDB2030-35	<input type="checkbox"/>	EPDB2030-35-TH	<input type="checkbox"/>	35	2.5	2.88	80	6	10	2.11	37.71	38.7	40.03	41.92	干渉なし			
EPDB2040-10	<input type="checkbox"/>	EPDB2040-10-TH	<input type="checkbox"/>	2	4	10	3	3.9	55	6	10	4.42	11.63	12.11	12.53	12.9	13.57	
EPDB2040-13	<input type="checkbox"/>	EPDB2040-13-TH	<input type="checkbox"/>			13	3	3.9	60	6	10	3.59	14.79	15.36	15.84	16.26	17.01	
EPDB2040-16	<input type="checkbox"/>	EPDB2040-16-TH	<input type="checkbox"/>			16	3	3.9	60	6	10	3.03	17.93	18.58	19.11	19.58	20.91	
EPDB2040-20	<input type="checkbox"/>	EPDB2040-20-TH	<input type="checkbox"/>			20	3	3.9	65	6	10	2.5	22.11	22.84	23.44	23.96	干渉なし	
EPDB2040-25	<input type="checkbox"/>	EPDB2040-25-TH	<input type="checkbox"/>			25	3	3.9	70	6	10	2.05	27.31	28.14	28.8	29.81	干渉なし	
EPDB2040-30	<input type="checkbox"/>	EPDB2040-30-TH	<input type="checkbox"/>			30	3	3.9	75	6	10	1.74	32.49	33.4	34.2	干渉なし	干渉なし	
EPDB2040-35	<input type="checkbox"/>	EPDB2040-35-TH	<input type="checkbox"/>			35	3	3.9	80	6	10	1.51	37.66	38.65	39.9	干渉なし	干渉なし	
EPDB2040-40	<input type="checkbox"/>	EPDB2040-40-TH	<input type="checkbox"/>			40	3	3.9	80	6	10	1.34	42.82	43.87	干渉なし	干渉なし	干渉なし	
EPDB2040-45	<input type="checkbox"/>	EPDB2040-45-TH	<input type="checkbox"/>			45	3	3.9	90	6	10	1.2	47.97	49.1	干渉なし	干渉なし	干渉なし	
EPDB2040-50	<input type="checkbox"/>	EPDB2040-50-TH	<input type="checkbox"/>			50	3	3.9	100	6	10	1.09	53.11	54.55	干渉なし	干渉なし	干渉なし	
EPDB2050-20	<input type="checkbox"/>	EPDB2050-20-TH	<input type="checkbox"/>	2.5	5	20	3.5	4.9	65	6	10	1.38	22.09	22.81	干渉なし	干渉なし	干渉なし	
EPDB2050-25	<input type="checkbox"/>	EPDB2050-25-TH	<input type="checkbox"/>			25	3.5	4.9	70	6	10	1.12	27.29	28.11	干渉なし	干渉なし	干渉なし	
EPDB2050-30	<input type="checkbox"/>	EPDB2050-30-TH	<input type="checkbox"/>			30	3.5	4.9	75	6	10	0.94	32.47	干渉なし	干渉なし	干渉なし	干渉なし	
EPDB2050-40	<input type="checkbox"/>	EPDB2050-40-TH	<input type="checkbox"/>			40	3.5	4.9	80	6	10	0.71	42.8	干渉なし	干渉なし	干渉なし	干渉なし	
EPDB2060-30	<input type="checkbox"/>	EPDB2060-30-TH	<input type="checkbox"/>	3	6	30	6	5.9	75	6	10	0	干渉なし	干渉なし	干渉なし	干渉なし	干渉なし	
EPDB2060-50	<input type="checkbox"/>	EPDB2060-50-TH	<input type="checkbox"/>			50	6	5.9	100	6	10	0	干渉なし	干渉なし	干渉なし	干渉なし	干渉なし	

印：特定代理店在庫です。弊社営業へお問合せください。  
：Stocked by specified distributor. Contact with our sales department.

THコート品を注文される場合は商品コードの末尾に-THをつけてください。  
 When you want to order TH coated items from us, please add the suffix -TH at the end of the item code.