

# 裏ザグリカッターシリーズ

## Back Counterboring Cutter Series

組み立て式を採用し、  
豊富なガイド寸法をそろえました

Constructed Back Counterboring Cutter  
Series With Wide Range of Guide Diameters

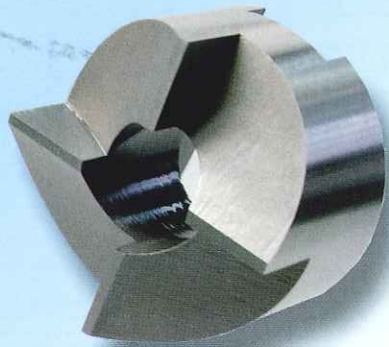

**BZC**  
スタンダード  
裏ザグリカッター  
Standard Back  
Counterboring Cutter

**BDC**  
深穴用  
裏ザグリカッター  
Back Counterboring Cutter  
For Deep Hole



**BMC**  
裏面取カッター  
Back Countersink



**BZH**ガイドホルダー  
Guide Holder

**EIKO**

<http://www.eiko-sha.co.jp/>

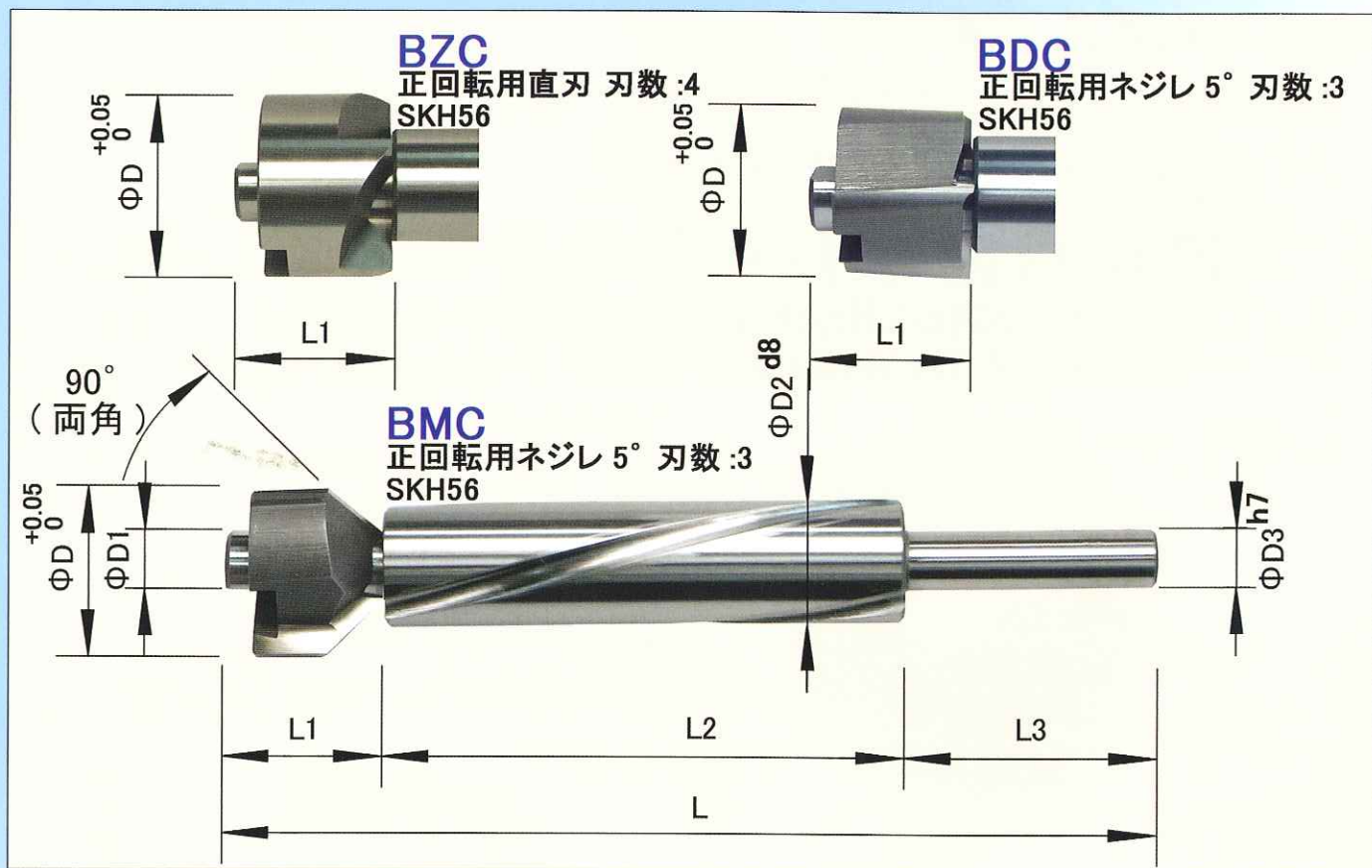

型番 形状	BZC スタンダード	BDC 深穴用	BMC 面取り用	BZH ガイドホルダー						
				案内径 D2	軸径 D1 (軸径実寸)	軸長 L1	案内長 L2	全長 L	柄長 L3	柄径 D3
3 (2.9)	刃径 D	刃径 D	刃径 D	3	3 (2.9)	11.5	48.5	90	30	8
				4						
				5						
				6						
5 (4.9)				5	5 (4.9)	14	66	120	40	10
				6						
				7						
				8						
				9						
6 (5.9)				6	6 (5.9)	16.5	83.5	140	40	12
				7						
				8						
				9						
				10						
8 (7.9)				8	8 (7.9)	20	90	150	40	12
				9						
				10						
				11						
				12						
				13						
				14						
				15						
				16						
			17							
			18							

型番 形状	BZC	BDC	BMC	BZH						
	スタンダード	深穴用	面取り用	ガイドホルダー						
組み合わせ ケルプ (穴径実寸)	刃径 D	刃径 D	刃径 D	案内径 D2	軸径 D1 (軸径実寸)	軸長 L1	案内長 L2	全長 L	柄長 L3	柄径 D3
10 (9.9)	21	21	21	10	10 (9.9)	22	88	160	50	12
	22	22	23	11						
	23	23	24	12						
	24	24		13						
				14						
				15						
				16						
				17						
12 (11.9)	25	25	25	12	12 (11.9)	26	94	170	50	12
	26	26	27	13						
	27	27	29	14						
	28	28		15						
	29	29		16						
				17						
				18						
				19						
14 (13.9)	30	30	30	14	14 (13.9)	29	104	183	50	12
	31	31	33	15						
	32	32	35	16						
	33	33		17						
	34	34		18						
	35	35		19						
				20						
				21						
				22						
				23						
				24						
				25						
			26							

注文の方法：カッター（スタンダード）刃径φ10 ホルダー 案内径φ6 穴径φ3の場合

**BZC- 10 x 3      BZH- 6 x 3**

↑            ↑            ↑            ↑            ↑            ↑  
カッター    カッター    カッター    ホルダー    ホルダー    ホルダー  
型番        刃径        穴径        型番        案内径      軸径

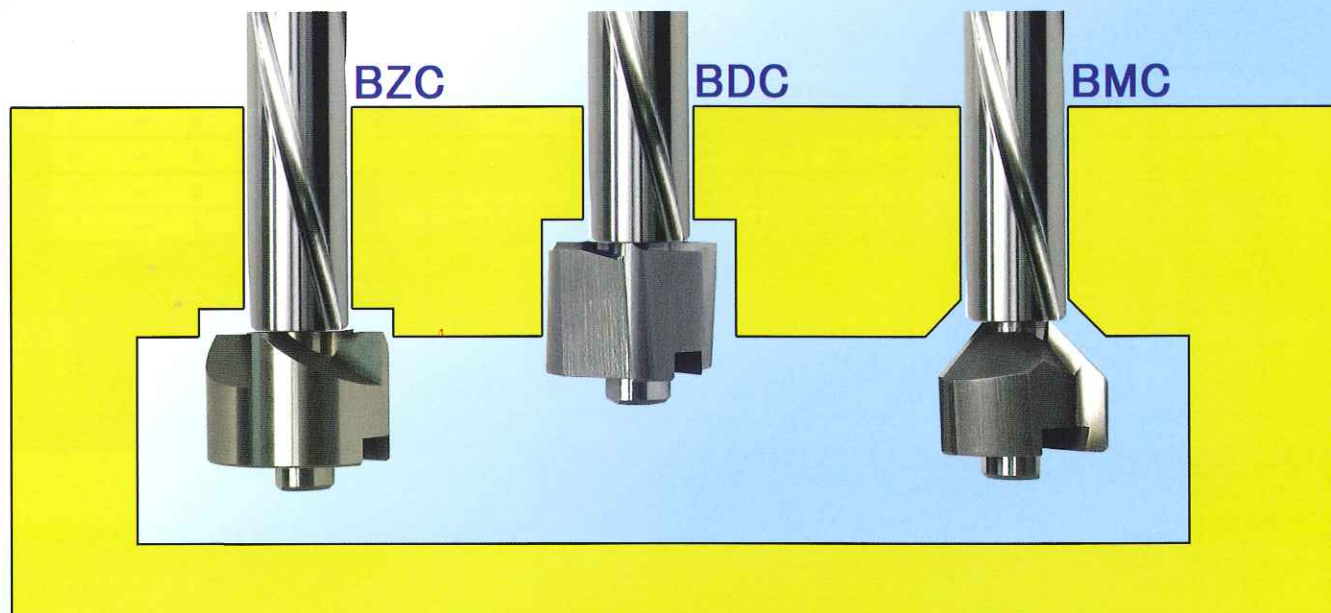



## BZC

標準タイプ  
浅目の座ぐり加工用。  
切りくずの排出にはステップが  
必要になります。



## BDC

深穴用タイプ  
外周溝付の為切りくずの排出がで  
き、深い座ぐり加工が可能です。



## BMC

面取りタイプ  
45°の切刃を有しており、裏側  
の面取り加工が可能です。

### 切削条件参考表 Cutting Condition Table

刃径 Dia.	非鉄金属 Al, Cu 切削速度 Cutting speed 14~25m/min		炭素鋼 FC, FCD, S50C 切削速度 Cutting speed 10~16m/min		合金鋼 SCM, SKD, SUS304 切削速度 Cutting speed 8~12m/min	
	回転数 Spindle speed rpm	送り feed mm/min	回転数 Spindle speed rpm	送り feed mm/min	回転数 Spindle speed rpm	送り feed mm/min
	8	557 ~ 796	33 ~ 60	398 ~ 637	12 ~ 19	318 ~ 477
9	495 ~ 707	30 ~ 54	354 ~ 566	11 ~ 17	283 ~ 424	6 ~ 9
9.5	469 ~ 670	30 ~ 53	335 ~ 536	11 ~ 17	268 ~ 402	6 ~ 9
10	446 ~ 637	29 ~ 51	318 ~ 509	10 ~ 17	255 ~ 382	6 ~ 9
11	405 ~ 579	27 ~ 48	289 ~ 463	10 ~ 16	231 ~ 347	6 ~ 9
12	371 ~ 531	25 ~ 45	265 ~ 424	9 ~ 15	212 ~ 318	5 ~ 8
13	343 ~ 490	24 ~ 42	245 ~ 392	9 ~ 14	196 ~ 294	5 ~ 8
14	318 ~ 455	22 ~ 40	227 ~ 364	8 ~ 13	182 ~ 273	5 ~ 7
15	297 ~ 424	21 ~ 38	212 ~ 340	8 ~ 13	170 ~ 255	5 ~ 7
16	279 ~ 398	20 ~ 37	199 ~ 318	8 ~ 12	159 ~ 239	5 ~ 7
17	262 ~ 374	20 ~ 35	187 ~ 300	7 ~ 12	150 ~ 225	4 ~ 7
17.5	255 ~ 364	19 ~ 35	182 ~ 291	7 ~ 12	146 ~ 218	4 ~ 7
18	248 ~ 354	19 ~ 34	177 ~ 283	7 ~ 12	141 ~ 212	4 ~ 7
19	235 ~ 335	19 ~ 33	168 ~ 268	7 ~ 11	134 ~ 201	4 ~ 7
20	223 ~ 318	18 ~ 32	159 ~ 255	7 ~ 11	127 ~ 191	4 ~ 6
21	212 ~ 303	18 ~ 31	152 ~ 243	7 ~ 11	121 ~ 182	4 ~ 6
22	203 ~ 289	17 ~ 30	145 ~ 231	6 ~ 10	116 ~ 174	4 ~ 6
23	194 ~ 277	17 ~ 30	138 ~ 221	6 ~ 10	111 ~ 166	4 ~ 6
24	186 ~ 265	16 ~ 29	133 ~ 212	6 ~ 10	106 ~ 159	4 ~ 6
25	178 ~ 255	16 ~ 28	127 ~ 204	6 ~ 10	102 ~ 153	4 ~ 6
26	171 ~ 245	15 ~ 28	122 ~ 196	6 ~ 9	98 ~ 147	4 ~ 6
27	165 ~ 236	15 ~ 27	118 ~ 189	6 ~ 9	94 ~ 141	4 ~ 6
28	159 ~ 227	15 ~ 26	114 ~ 182	6 ~ 9	91 ~ 136	4 ~ 6
29	154 ~ 220	15 ~ 26	110 ~ 176	6 ~ 9	88 ~ 132	4 ~ 5
30	149 ~ 212	14 ~ 25	106 ~ 170	5 ~ 9	85 ~ 127	4 ~ 5
31	144 ~ 205	14 ~ 25	103 ~ 164	5 ~ 9	82 ~ 123	4 ~ 5
32	139 ~ 199	14 ~ 25	99 ~ 159	5 ~ 8	80 ~ 119	4 ~ 5
33	135 ~ 193	14 ~ 24	96 ~ 154	5 ~ 8	77 ~ 116	3 ~ 5
34	131 ~ 187	13 ~ 24	94 ~ 150	5 ~ 8	75 ~ 112	3 ~ 5
35	127 ~ 182	13 ~ 24	91 ~ 146	5 ~ 8	73 ~ 109	3 ~ 5



株式会社 栄工舎  
EIKOSHA CO.,LTD.



ISO 9001:2008

本社・東京営業所  
〒144-0052  
東京都大田区蒲田 3-16-12

TEL 03-3738-3970  
FAX 03-3732-3665

大阪営業所  
〒532-0004  
大阪市淀川区西宮原 1-4-23  
第3 スエヒロハイツ 203  
TEL 06-6396-1527  
FAX 06-6396-1528